

# De la volonté aux moyens: La collaboration intersectorielle en santé mentale

Deena White  
Département de sociologie  
Université de Montréal  
JASM – 13 mai 2014

[deena.white@umontreal.ca](mailto:deena.white@umontreal.ca)



Une communauté de pratique de  
non-spécialistes:

*Le comité de détresse psychologique et  
de santé mentale de Rosemont*



[www.arimarecherche.ca](http://www.arimarecherche.ca)

Des intervenants exclus  
pour des personnes exclues

# Santé mentale

Un problème vicieux en plus que complexe

## Problème complexe

- Un ensemble unique, interactif et instable de facteurs déterminants
- Toute tentative de solution apporte ses conséquences inattendues et ses effets pervers

## Problème vicieux

- + Désaccords sur la définition du problème
- + Désaccords sur les solutions
- + Aucun point d'arrêt



# La force des liens...

...parmi les intervenants du réseau local de santé mentale

Élargissement du réseau santé mentale...

*mais avec des frontières plus étanches ?*

# Le réseau de santé mentale

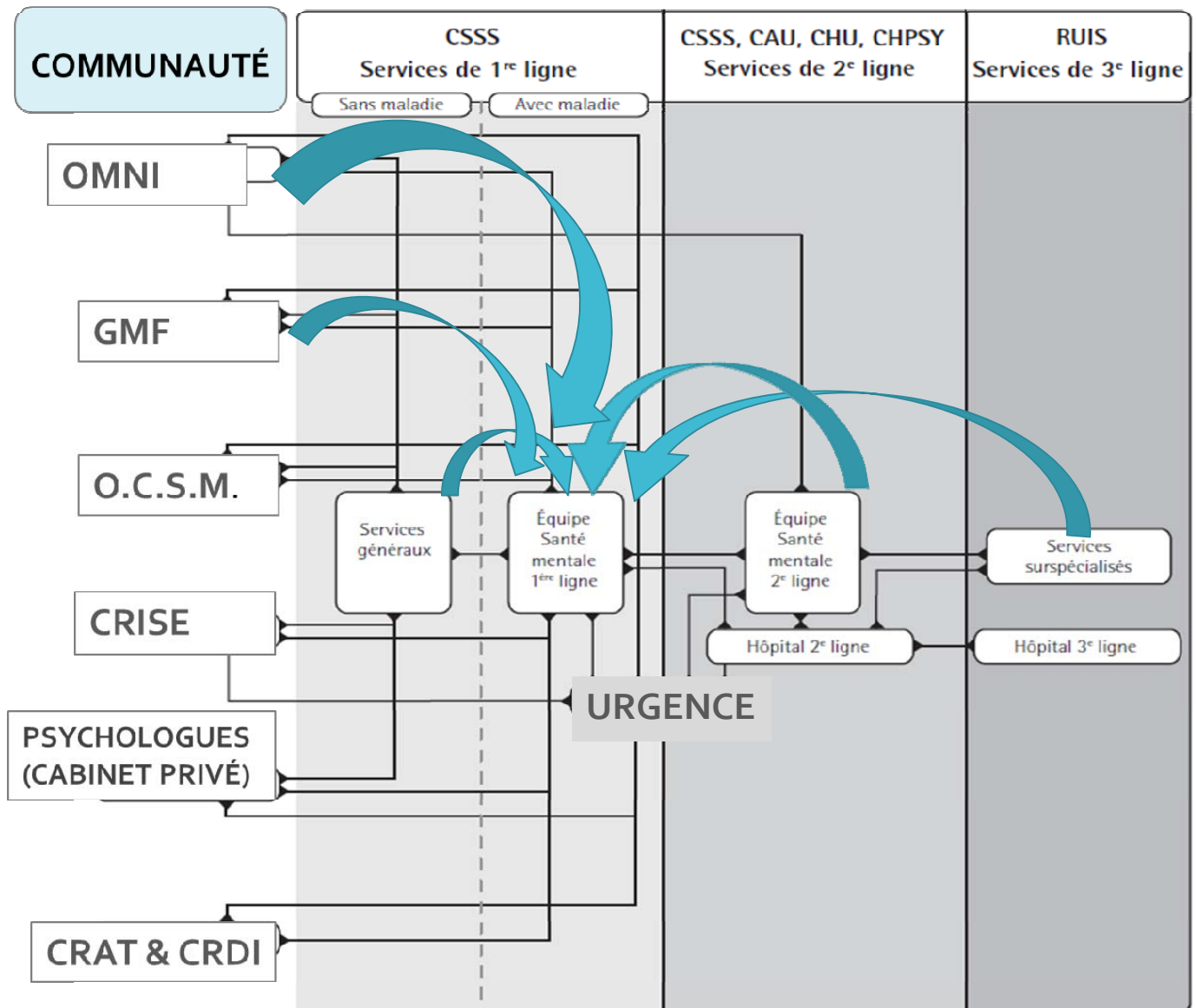

On consulte  
qui pour un  
trouble mental  
sévère ?

**Proportion d'adultes âgés de 15 ans et plus atteints d'un trouble mesuré<sup>1</sup> au cours des 12 derniers mois et ayant consulté un professionnel de la santé au cours des 12 derniers mois, Canada, 2002**

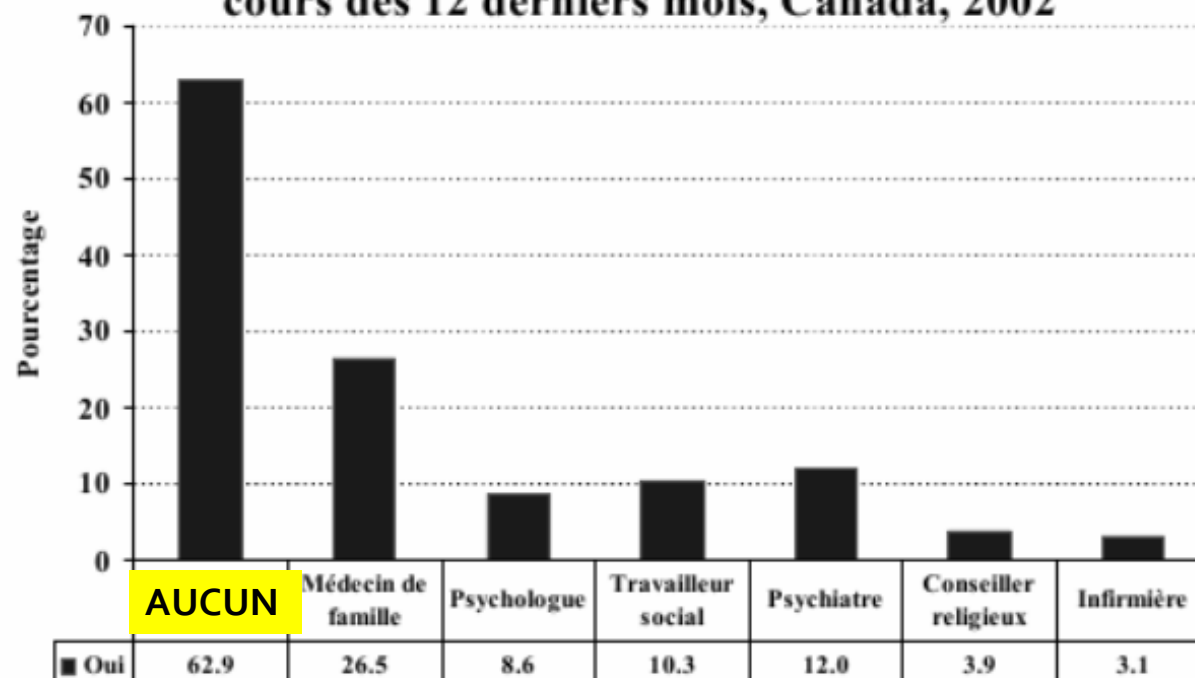

<sup>1</sup>Personnes répondant aux critères d'un trouble de l'humeur, d'un trouble anxieux ou d'une dépendance à une substance

Source : Statistique Canada, Enquête sur la santé dans les collectivités canadiennes – Santé mentale et bien-être 2002 – Cycle 1.2

Les personnes en détresse psychologique

Les personnes non-diagnostiquées

Les familles → La police

Les voisins → La police

Les intervenants sociaux, non-spécialistes

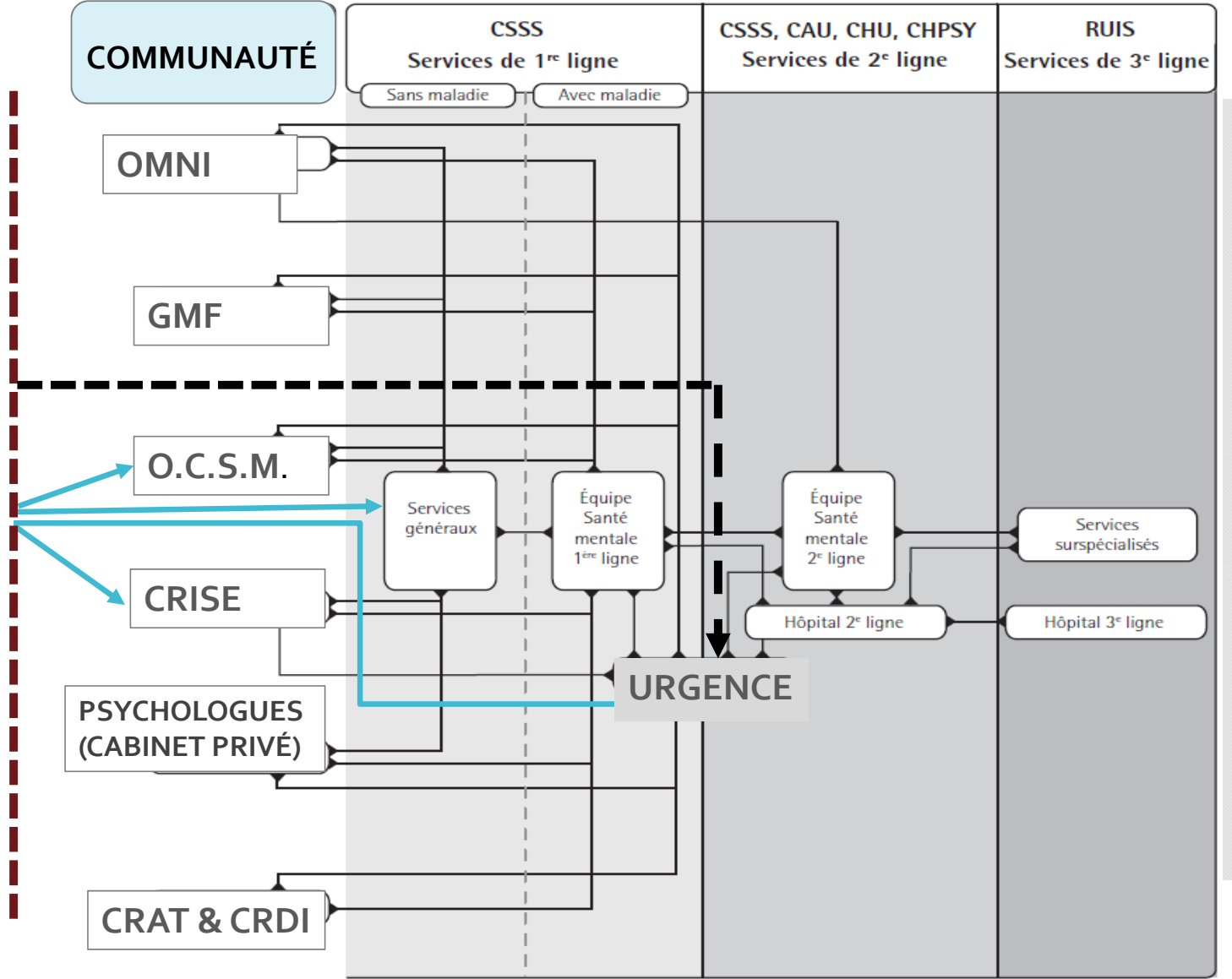

# Le point de départ

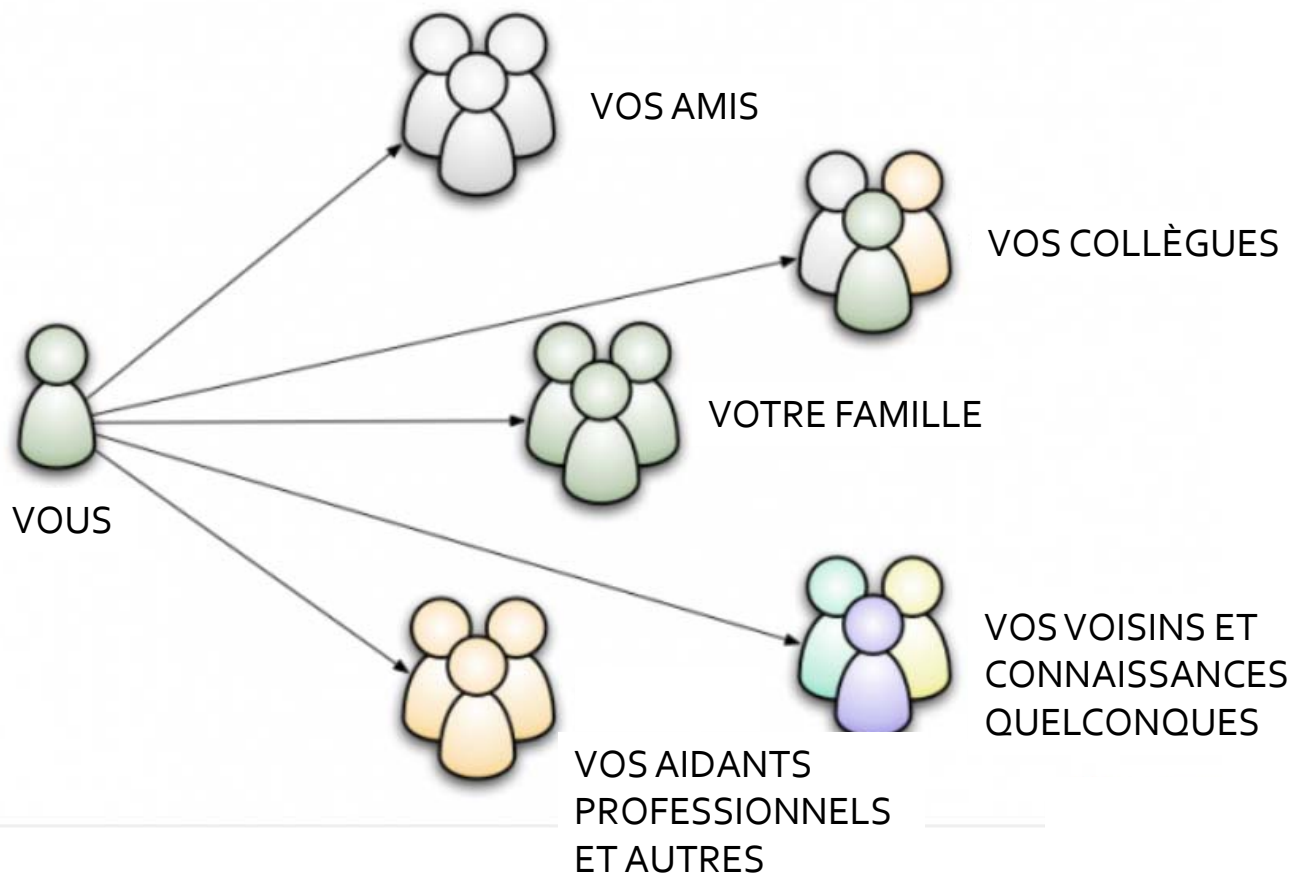



Le point de  
départ  
et de fin

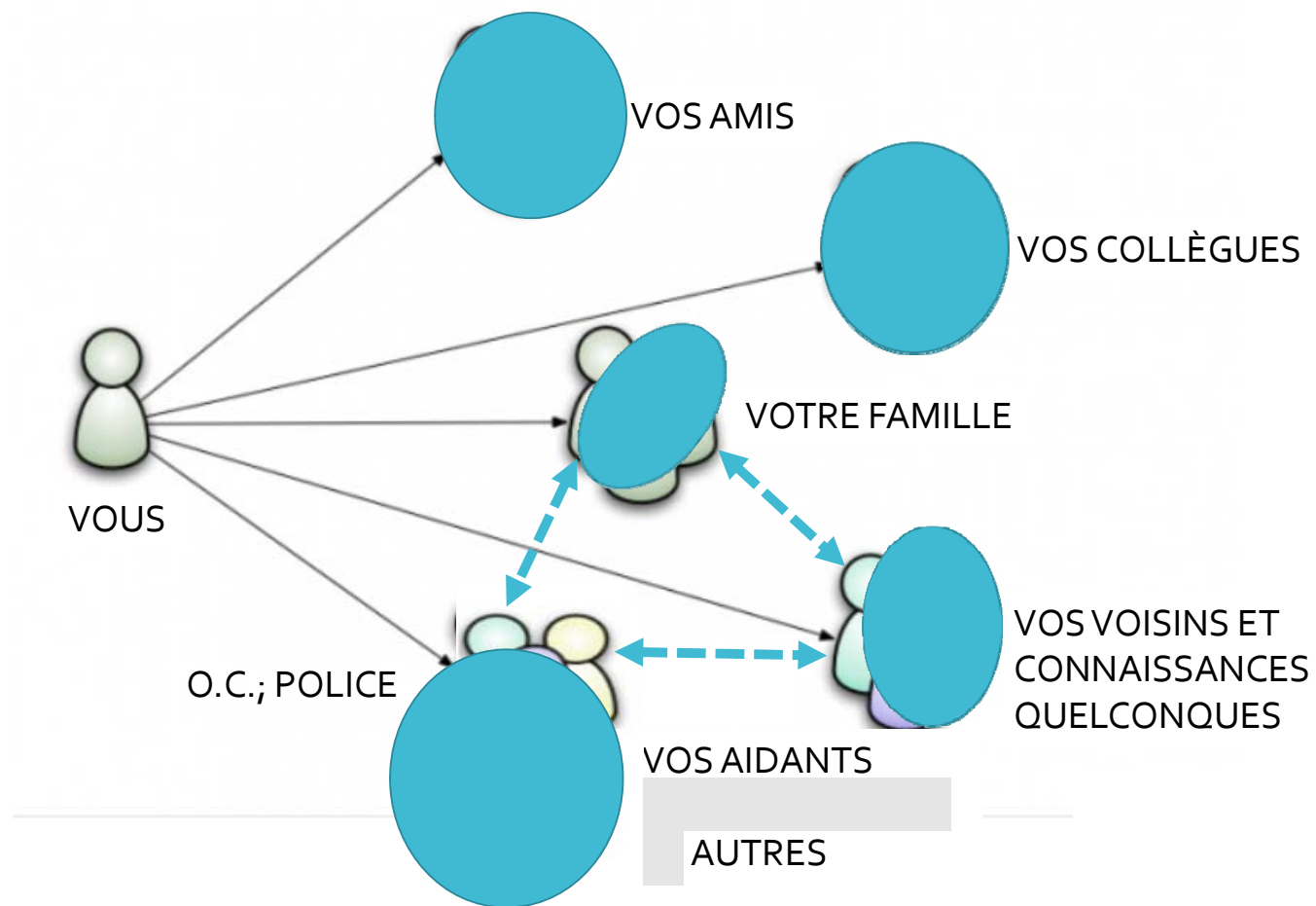

## Corridors

- Pour les professionnels du réseau élargi
- Pour les personnes prises en charge par le réseau
  
- Mais pour les aidants à l'extérieur du réseau?  
Quels corridors ?

La  
bureaucratie  
de la ligne de  
front  
(du point de vue de  
l'utilisateur)

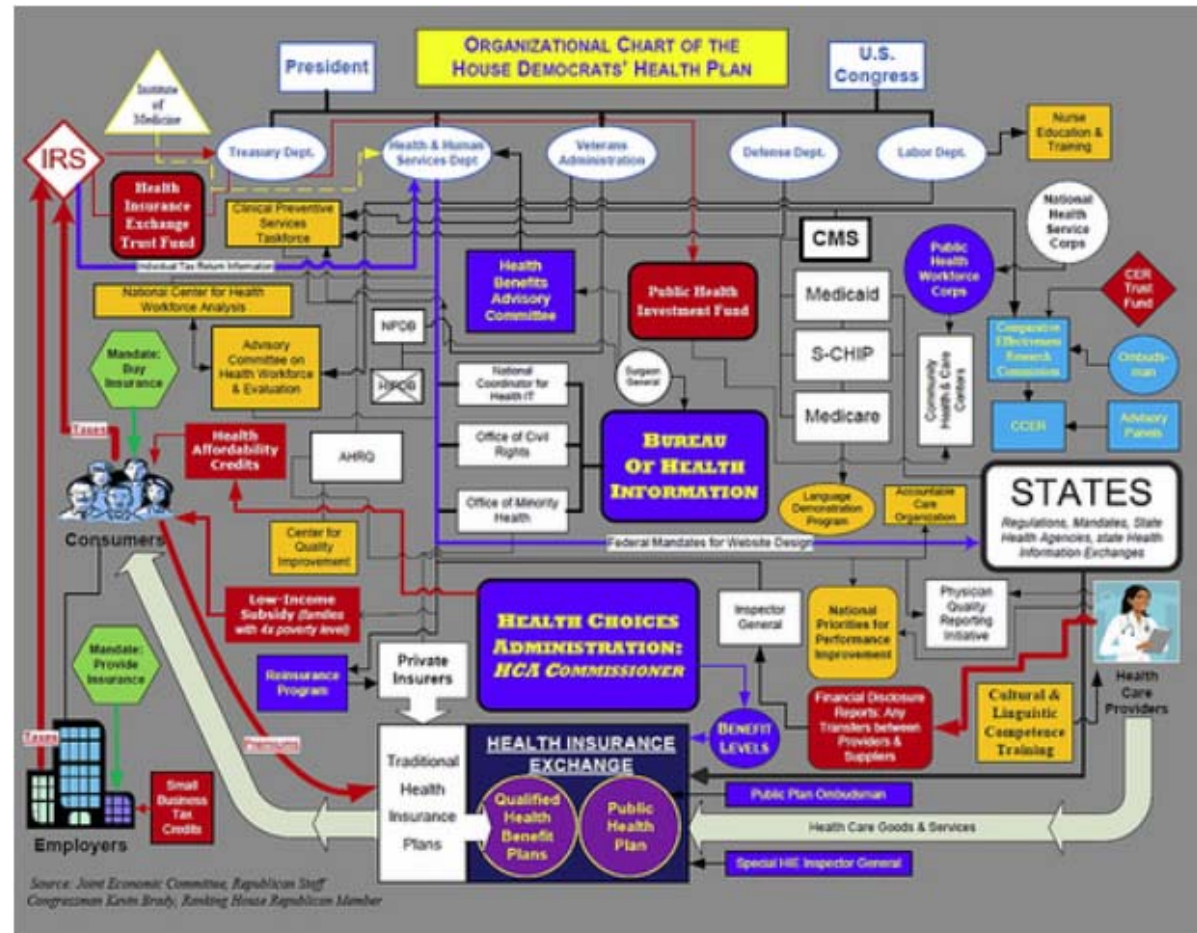



**POUR SORTIR DES SENTIERS BATTUS**  
L'action intersectorielle en santé mentale

**Inclusion** ↔ **Marginalité** ↔ **Exclusion**

Travail	Projet	Assistance
Logement	Hébergement	Sans abri
Participation	Activités organisées	Isolement
Éducation	Réadaptation	Décrochage
Santé	Médicalisation	Toxico, suicide
Droits	Défense des droits	Judiciarisation
Réseaux sociaux	Désaffiliation	Stigmatisation



Deena White avec  
Danielle McCann, Lyne Jobin, Paul Morin  
(2002)

Des intervenants exclus  
pour des personnes  
exclues ?

Sortir des corridors prescrits